

■ ウェブ会議利用時のネットワーク構成図

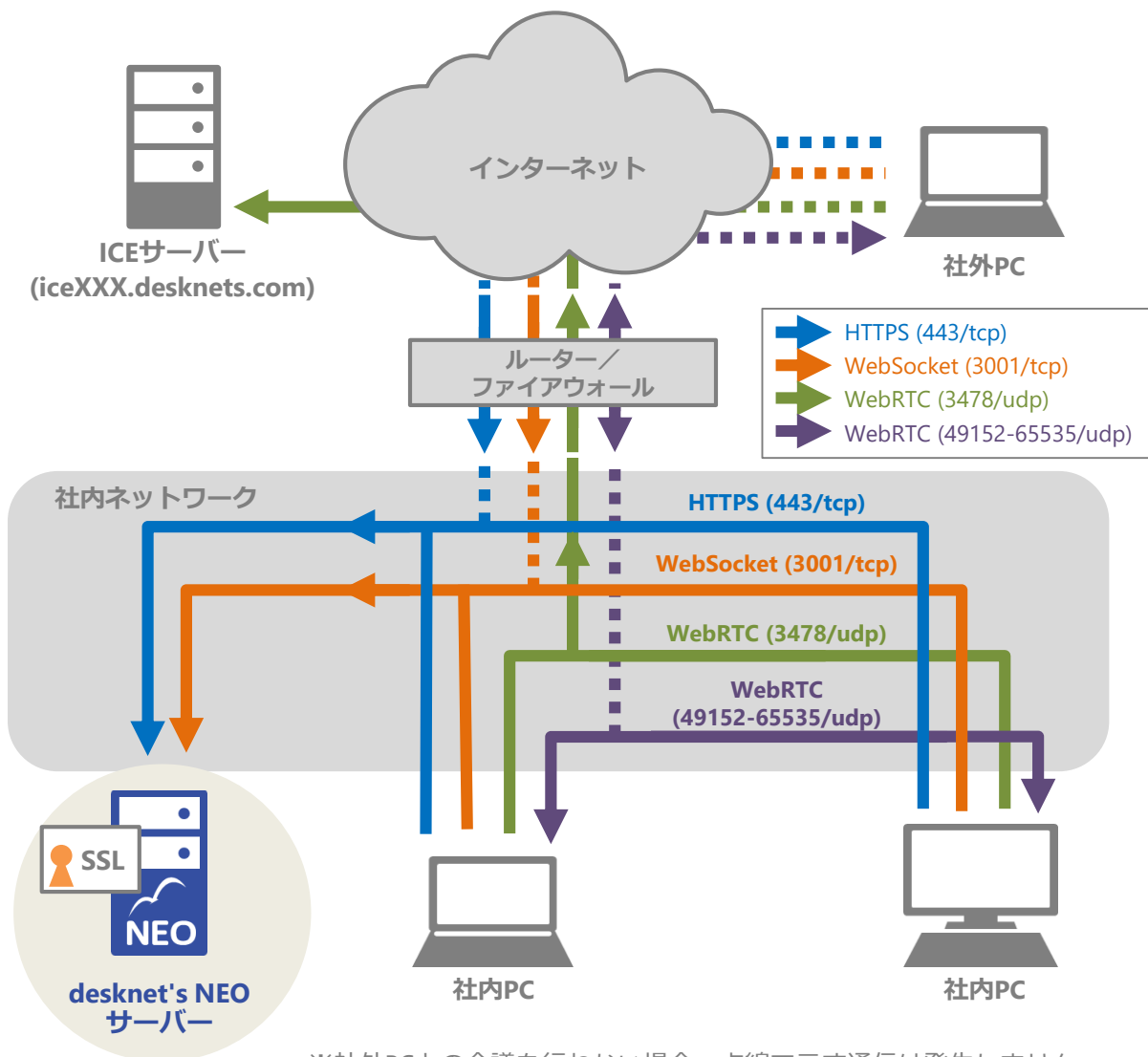

※社外PCとの会議を行わない場合、点線で示す通信は発生しません。

■ 前提条件

- ウェブ会議を利用する場合、WebサーバーのSSLが有効になっている必要があります。

■ ネットワーク要件

- ウェブ会議を利用するすべてのクライアントPCから、desknet's NEOサーバーに対して、WebSocket通信 (3001/tcp) が制限なく行える必要があります。
- ウェブ会議を利用するすべてのクライアントPCから、インターネット上に設置されたICEサーバー (ice001.desknets.com ~ ice999.desknets.com) に対して、WebRTC通信 (3478/udp) が制限なく行える必要があります。
- ウェブ会議を利用するすべてのクライアントPC間で、WebRTC通信 (49152-65535/udp) が制限なく行える必要があります。

※ 社外 (インターネット) のPCとウェブ会議を行わない場合、クライアントPCからインターネットへの通信は、WebRTC通信 (3478/udp) のみ行われます。

※ ネットワークポリシーにより、ICEサーバーへの通信を開放できない場合、自社内に専用のICEサーバーを構築することができます。詳細は弊社までご相談ください。